

ПАСПОРТ
Насосный агрегат
АСЦЛ-01А

EAC

РЕКОМЕНДАЦИИ

Рекомендуется на всасывающий патрубок установить фильтровальную сетку с ячейкой **0,25x0,25 мм**.

ГАРАНТИЙНЫЕ ОБЯЗАТЕЛЬСТВА

Завод-изготовитель гарантирует исправную работу насоса в течение 12 месяцев с начала ввода в эксплуатацию при гарантийной выработке 2000 час, но не более 18 месяцев со дня отгрузки с завода-изготовителя при соблюдении условий эксплуатации, хранения, транспортировки и монтажа.

СВИДЕТЕЛЬСТВО О ПРИЁМКЕ

Агрегат насосный АСЦЛ(_____) -01А-_____

Насос СЦЛ(_____) -01А-_____ заводской № _____

Электродвигатель типа _____ заводской № _____

соответствует:

- Техническим условиям ТУ 3631-001-24074150-2018;
- ТР ТС 010/2011 «О безопасности машин и оборудования»;
- ТР ТС 020/2011 «Электромагнитная совместимость технических средств»

Дата выпуска: _____

ОТК: _____

НАЗНАЧЕНИЕ

Насосный агрегат предназначен для перекачивания воды, бензина, керосина, дизельного топлива и другого жидкого горючего. По своей общей компоновке установка предназначена для стационарных работ. Привод насоса осуществляется от электродвигателя через муфту.

ТЕХНИЧЕСКИЕ ХАРАКТЕРИСТИКИ

НАИМЕНОВАНИЕ	ЗНАЧЕНИЕ
Тип установки	Самовсасывающая центробежно – вихревая
Подача (л/сек)	10,5+/-10%
Напор (м)	35
Высота самовсасывания, (м)	4,5
Мощность эл. двигателя (кВт)	7,5
Частота вращения	1500
КПД (%)	39
ГАБАРИТНЫЕ РАЗМЕРЫ	
Длина	800
Ширина	500
Высота	390
Масса (кг)	168

УСТРОЙСТВО

1. Насосная установка состоит (рис.2): установочная плита (рама) - 14; электродвигатель (тип ВА 112 М4 У2 для перекачки светлых нефтепродуктов и воды, или АИР 112 М4 У2 только для перекачки воды) – 16, насос – СЦЛ-01А – 15, муфта в сборе – 13, кожух -17.
2. Насос СЦЛ-01А (рис.1) самовсасывающий центробежно-вихревой имеет две ступени. Первая ступень – центробежная, вторая вихревая. Центробежное колесо 1 сидит на одном валу 2 с лопастным колесом 3. Колеса насоса консольно насажены на вал, вращающийся в шарикоподшипниках 4, установленных в кронштейне 5. Центробежное колесо стопорится на валу кольцом 6. Центробежное колесо насоса уплотнением входит в расточку крышки всасывания 7.
Рабочие полости центробежного и лопастного колеса выполнены в отливке корпуса 8. Рабочая полость насоса отделяется от полости подшипников двумя манжетами 10 из маслостойкой резины, такое же уплотнение на входном конце вала. К корпусу насоса крепится на четырех болтах колпак 11. К корпусу под колпаком двумя винтами крепится воздухоотвод 12 для обеспечения самовсасывания в начале работы. В колпаке находится перепускной клапан с пружиной, доступ к которому имеется, если отвернуть заглушку на напорном патрубке.



Рис 1.



Рис 2.

ПОДГОТОВКА ИЗДЕЛИЯ К РАБОТЕ

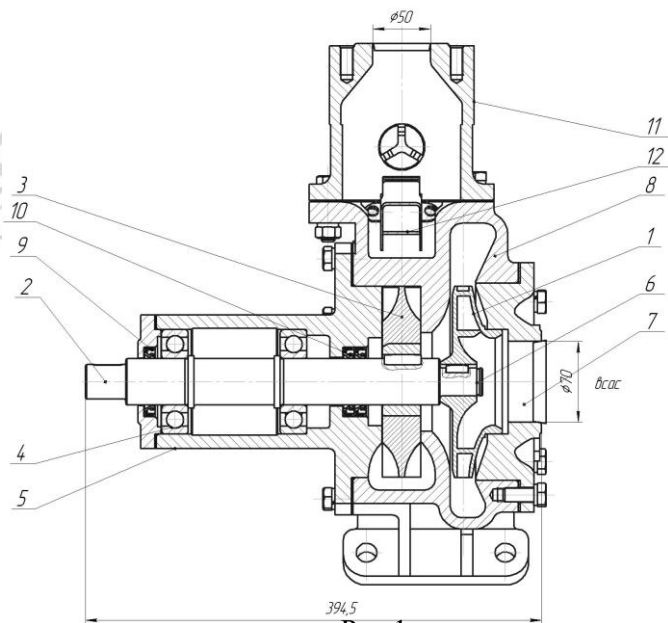
Насос перед пуском необходимо расконсервировать, промыть перекачиваемой жидкостью, слить её, после чего насос годен к эксплуатации.

При пуске насоса необходимо залить его перекачиваемой жидкостью через заливное отверстие в корпусе насоса, в противном случае самовсасывание не произойдет.

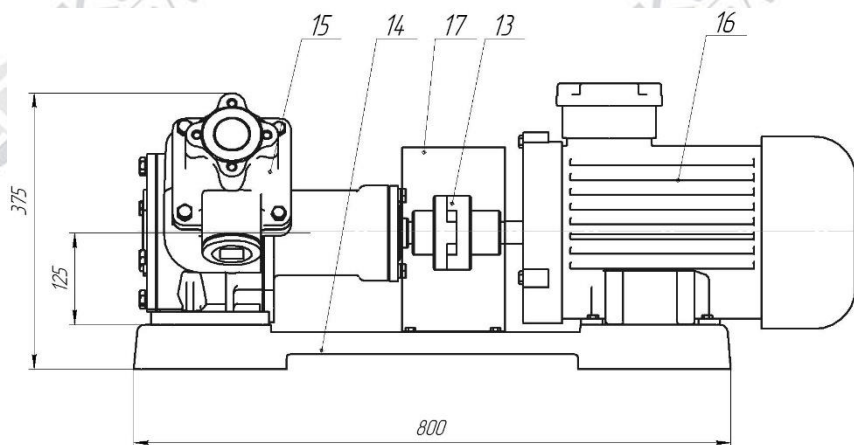
ПОРЯДОК ПУСКА НАСОСА В РАБОТУ

1. Опустить всасывающий рукав в емкость перекачиваемой жидкости
2. Залить перекачиваемую жидкость в насос
3. Закрыть вентиль на напорном патрубке, включить привод насоса и при достижении вакуума - $0,45 \text{ кг/см}^2$ во всасывающем трубопроводе плавно открыть вентиль на напорном трубопроводе, в это время должно произойти самовсасывание жидкости.

ТЕХНИЧЕСКОЕ ОБСЛУЖИВАНИЕ

Трубопроводы, соединяющие насос с перекачиваемой жидкостью, и сам насос не должны иметь подсоса воздуха.

После разборки насоса прокладки следует менять на новые, соблюдая необходимый зазор между лопастным колесом и корпусом (0,1 – 0,2 мм). При замене шпонка центробежного и лопастного колеса нужно обеспечить плотную подгонку к пазам вала.

Подшипниковый узел насоса работает на консистентной смазке. Смазка должна заполнить 35 – 50% свободного пространства камеры. Добавление смазки следует производить через 6 месяцев. Раз в год разобрать узел, старую смазку, промыть детали керосином и затем бензином, наполнить подшипниковый узел смазкой и вновь собрать насос.

Работа насоса может быть надежной только при перекачивании чистой жидкости. Перекачка загрязненных жидкостей, содержащих абразивные вещества, категорически воспрещается т.к. может вывести насос из строя вследствие быстрого износа колеса и прилегающих к ним поверхностей, а также манжет.

НЕИСПРАВНОСТИ И МЕТОДЫ ИХ УСТРАНЕНИЯ

А) Насос не всасывает жидкость:

1. Не заполнен жидкостью – необходимо залить насоса
2. Велика высота всасывания (до уровня жидкости более 4,5 м). Уменьшить высоту всасывания.
3. Подсос воздуха в соединении на всасывающем шланге. Необходимо устранить подсос.
4. Нарушено крепление воздухоотвода – снять колпак проверить крепление.

Б) Насос не дает нужной производительности:

1. Малое количество оборотов – увеличить число оборотов до 1500.
2. Велико сопротивление напорного трубопровода, на что указывает давление по манометру. Необходимо уменьшить сопротивление, открыть полностью вентиль на магистрали, очистить фильтры и т.д.
3. Велико давление на нагнетании. Уменьшить до нормального.